

一. 功能简介

- 温度自动检测：实时侦测当前室内外温度。
- 记忆实时侦测的最高、最低温度值。
- 室内侦测温度范围：0°C~50°C (32°F~122°F)。
- 室外侦测温度范围：-50°C~90°C (-58°F~194°F)。
- 按键切换室内/室外温度显示。
- 华氏、摄氏温度转换。
- 通过邦定选择可选择同时有室内和室外温度或者只有室内温度。
- 温度误差范围:±1°C。
- 电源电压:1.5V。
- IC 工作温度：0°C~50°C。

二. LCD 全屏显示图

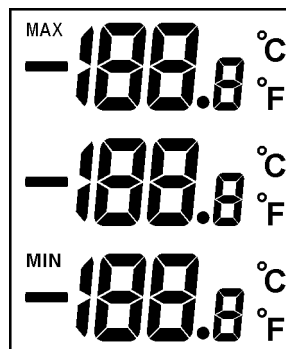

1/2Bias, 1/4Duty, 3.0V

三. 按键格式

采用 2 个按键操作：

● ●
°C / °F MAX/MIN (IN/OUT)

四. 操作说明

上电全显后，默认显示当前侦测的室内温度、最高值、最低值。

- 自动侦测室内外实时温度，邦定选择只有室内温度检测时间约为 **40S** 一次，邦定选择同时室内外温度检测时间约为 **1** 分钟一次。
- 系统实时记忆最近一次室内/室外温度的最高、最低值。
- 按 **°C /°F** 键可实现摄氏温度与华氏温度的转换。
- 按 **MAX/MIN** 键，可查看当前温度是室内温度 (**IN**) 还是室外温度 (**OUT**)，**“IN”** 或者 **“OUT”** 标志显示 **1** 秒后返回正常温度显示。
- 查看当前温度时，按 **MAX/MIN** 键，可切换室内/室外温度显示。
- 按住 **MAX/MIN** 键 **2** 秒，清除并更新 **MAX** 和 **MIN** 值。
- 室内侦测温度范围：**0°C~50°C (32°F~122°F)**。
- 室外侦测温度范围：**-50°C~90°C (-58°F~194°F)**。
- 如果断电系统不保存任何记忆。

五. 邦定选择

通过邦定选择可选择同时有室内和室外温度或者只有室内温度。

附件：IC 脚位图，原理图，LCD 布线对照表，温度传感器参数表

Bonding Diagram

Chip Size:(X x Y)=1400x1150um

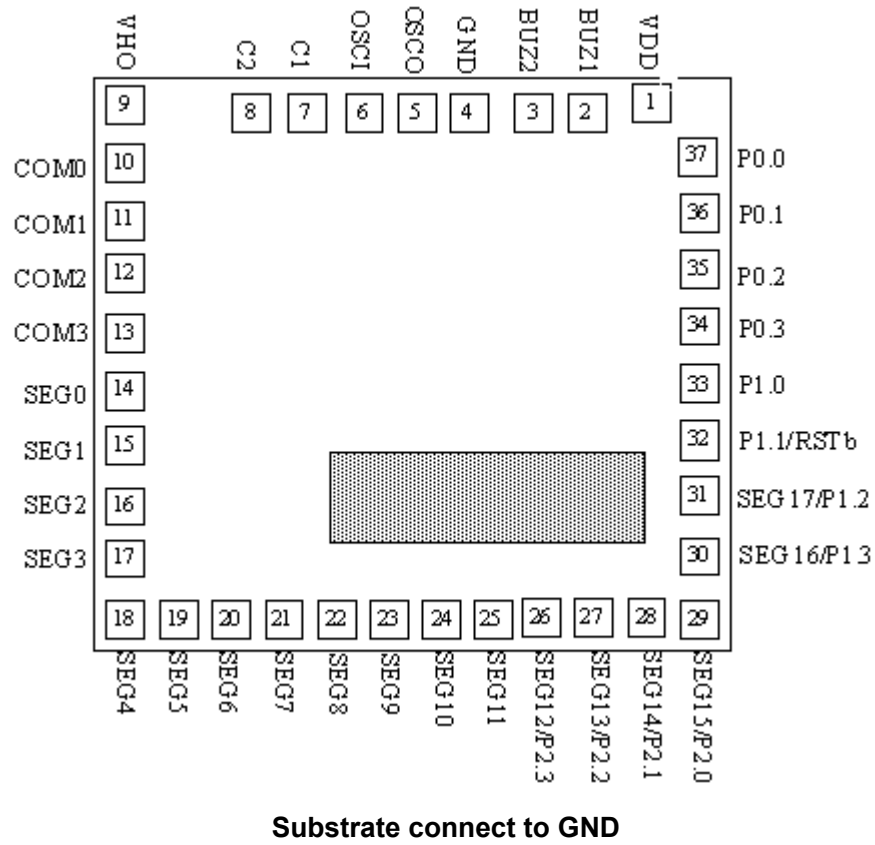

原理图：

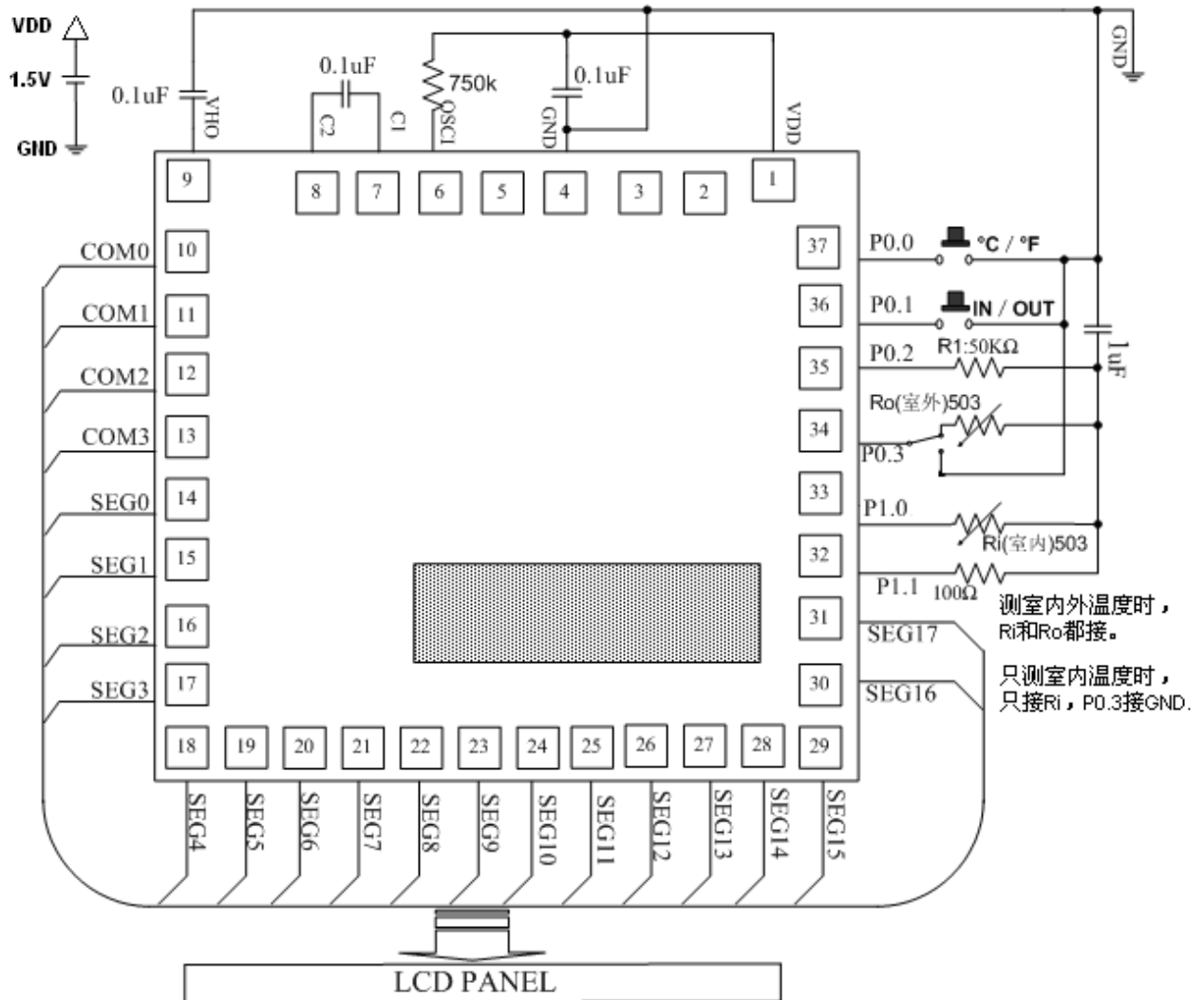

邦定选择：P0.3 接地时只有室内测温；P0.3 接室外 503 时有室内和室外测温。

LCD 布线对照表

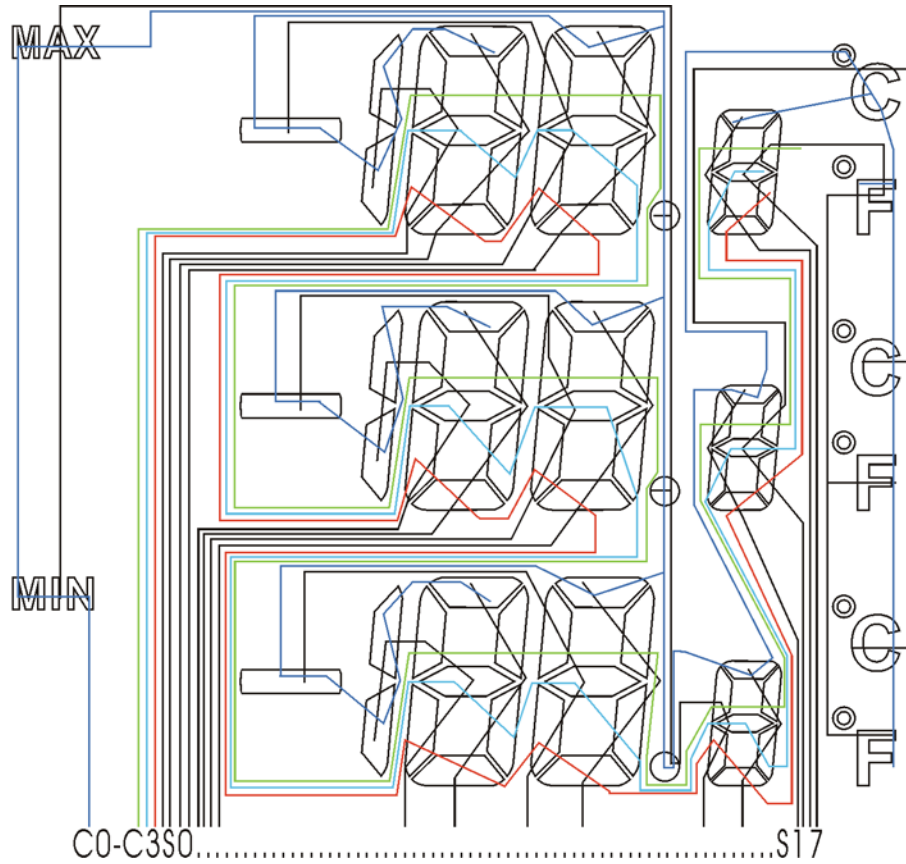
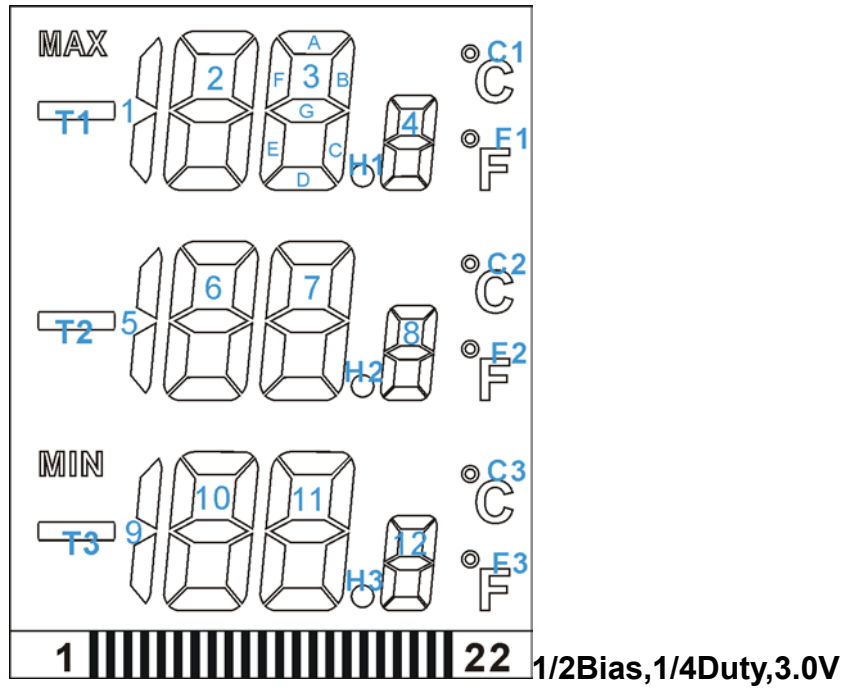

1.5V 室内（外）温度计

Pin	Definition	Com0	Com1	Com2	Com3
1	Com0	Com0			
2	Com1		Com1		
3	Com2			Com2	
4	Com3				Com3
5	Seg0	1-B,C	2-F	2-G	2-E
6	Seg1	2-A	2-B	2-C	2-D
7	Seg2	T1	3-F	3-G	3-E
8	Seg3	3-A	3-B	3-C	3-D
9	Seg4	5-B,C	6-F	6-G	6-E
10	Seg5	6-A	6-B	6-C	6-D
11	Seg6	T2	7-F	7-G	7-E
12	Seg7	7-A	7-B	7-C	7-D
13	Seg8	9-B,C	10-F	10-G	10-E
14	Seg9	10-A	10-B	10-C	10-D
15	Seg10	T3	11-F	11-G	11-E
16	Seg11	11-A	11-B	11-C	11-D
17	Seg12	H3,H2,H1,MAX,MIN	12-F	12-G	12-E
18	Seg13	12-A	12-B	12-C	12-D
19	Seg14	8-A	8-F	8-E	8-D
20	Seg15	C1,C2,C3	8-B	8-G	8-C
21	Seg16	4-A	4-F	4-E	4-D
22	Seg17	F1, F2, F3	4-B	4-G	4-C

电阻—温度特性表

R25=50.00KΩ B25/50=3950K

温度 (°C)	电阻值 (KΩ)	温度 (°C)	电阻值 (KΩ)	温度 (°C)	电阻值 (KΩ)	温度 (°C)	电阻值 (KΩ)
-50	3531	1	156.6	52	16.63	103	3.090
-49	3283	2	148.8	53	16.02	104	3.003
-48	3054	3	141.4	54	15.43	105	2.918
-47	2843	4	134.3	55	14.87	106	2.836
-46	2647	5	127.9	56	14.33	107	2.756
-45	2467	6	121.7	57	13.81	108	2.679
-44	2300	7	115.8	58	13.32	109	2.605
-43	2145	8	110.2	59	12.84	110	2.533
-42	2003	9	105.0	60	12.39	111	2.464
-41	1869	10	100.0	61	11.95	112	2.396
-40	1746	11	95.25	62	11.53	113	2.331
-39	1632	12	90.80	63	11.12	114	2.268
-38	1526	13	86.60	64	10.74	115	2.207
-37	1428	14	82.60	65	10.37	116	2.147
-36	1337	15	78.80	66	10.01	117	2.090
-35	1252	16	75.20	67	9.665	118	2.035
-34	1173	17	71.80	68	9.335	119	1.981
-33	1100	18	68.55	69	9.020	120	1.929
-32	1031	19	65.45	70	8.715	121	1.878
-31	967.5	20	62.55	71	8.425	122	1.829
-30	908.5	21	59.75	72	8.145	123	1.781
-29	853.0	22	57.15	73	7.875	124	1.735
-28	801.5	23	54.65	74	7.615	125	1.691
-27	753.5	24	52.25	75	7.365	126	1.647
-26	708.5	25	50.00	76	7.125	127	1.605
-25	666.5	26	47.85	77	6.890	128	1.565
-24	627.5	27	45.81	78	6.670	129	1.525
-23	590.5	28	43.86	79	6.455	130	1.487
-22	556.5	29	42.01	80	6.250	131	1.449
-21	524.5	30	40.24	81	6.050	132	1.413
-20	494.4	31	38.56	82	5.860	133	1.378
-19	466.3	32	36.96	83	5.675	134	1.344
-18	440.0	33	35.43	84	5.495	135	1.311
-17	415.3	34	33.98	85	5.325	136	1.279
-16	392.2	35	32.59	86	5.160	137	1.248
-15	370.5	36	31.27	87	5.000	138	1.217
-14	350.1	37	30.01	88	4.846	139	1.188
-13	331.0	38	28.80	89	4.698	140	1.159
-12	313.0	39	27.66	90	4.555	141	1.132
-11	296.2	40	26.56	91	4.417	142	1.105
-10	280.3	41	25.51	92	4.284	143	1.079
-9	265.4	42	24.51	93	4.156	144	1.053
-8	251.4	43	23.56	94	4.032	145	1.028
-7	238.2	44	22.64	95	3.912	146	1.004
-6	225.7	45	21.77	96	3.797	147	0.9810
-5	214.0	46	20.93	97	3.685	148	0.9580
-4	203.0	47	20.14	98	3.577	149	0.9360
-3	192.6	48	19.37	99	3.473	150	0.9140
-2	182.8	49	18.64	100	3.372		
-1	173.6	50	17.94	101	3.275		
0	164.9	51	17.27	102	3.181		